

PROCEDURE PER L'INSTALLAZIONE

- 1 - Individuata l'utenza elettrica eseguite il fissaggio a soffitto della piastra di collegamento A e degli attacchi rapidi B per la sospensione del diffusore in alluminio C, con viti e tasselli idonei alla superficie di montaggio. Una volta stabilito un idoneo montaggio delle parti a soffitto, procedete alla sospensione e all'allineamento del diffusore in alluminio C. Per eseguire questa operazione, infilate ciascuna funicella in acciaio D nel foro inferiore dell'attacco rapido corrispondente, recuperandola fino all'altezza stabilita. La parte in eccesso potrà essere recisa dopo aver verificato l'allineamento del diffusore in alluminio C.
- 2 - Stabilito un tracciato soddisfacente, vincolate il cavo di alimentazione E alle funicelle in acciaio D con le fascette in dotazione F. Prima di procedere al suo cablaggio infilate il cavo di alimentazione E nel manicotto zigrinato G e quindi nel foro del rosone H. Eseguite gli opportuni collegamenti elettrici sulla morsetteria precablata I, prestando attenzione all'ideoneo bloccaggio del cavo di alimentazione E nel pressacavo L. Dopo aver riconnesso il cavo di terra Ⓛ alla piastra di collegamento A, fissate il rosone H avvitando il manicotto zigrinato G. Rimuovete il diffusore in vetro M facendo attenzione a non rovinare le parti verniciate. Installate il tubo fluorescente N, avendo cura, una volta inserito nei portalampada, di ruotarlo completamente e fino a sentire un CLICK!
- 3 - Completate l'assemblaggio del diffusore in vetro M. Per sostituire il tubo fluorescente N, rimuovete il diffusore in vetro M facendo attenzione a non rovinare le parti verniciate.

Se il cavo flessibile esterno di questo apparecchio viene danneggiato, deve essere sostituito dal costruttore o dal suo servizio di assistenza, o da personale qualificato equivalente, al fine di evitare pericoli.

INSTALLATION PROCEDURES

- 1 - After determining the electrical outlet, fix the connection plate A and the quick connectors B to the ceiling with suitable screws and plugs for suspending the aluminium diffuser C. After assembling the parts to the ceiling, proceed with suspending and aligning the aluminium diffuser C. To do this, insert each steel cable D in the bottom hole of the corresponding quick connector, and take it up to the required height. The extra part can be cut off after checking the alignment of the aluminium diffuser C.
- 2 - Establish a suitable path, tie the feed wire E to the steel cables D with the fasteners supplied F. Before carrying out the connection insert the feed cable E in the knurled sleeve G and then in the hole of the rose H. Make the required electrical connections to the prewired terminal block I, making sure to secure the feed wire E in the cable clamp L. After reconnecting the earth wire Ⓛ to connection plate A fix the rose H, tightening the knurled sleeve G. Remove the glass diffuser M taking care not to damage the painted parts. Install the fluorescent tube N and, after inserting it in the lamp holder, make sure to turn it completely until hearing a CLICK!
- 3 - Complete the assembly of the glass diffuser M. To replace the fluorescent tube N, remove the glass diffuser M taking care not to damage the painted parts.

If the external cord of this appliance is damaged, it must be replaced by the Manufacturer or the Manufacturer's assistance service, or by equivalent qualified personnel, in order to prevent possible hazardous situations.

INSTALLIERUNGSANLEITUNG

- 1 - Die Stelle ermitteln, an der die Stromkabel aus der Decke kommen, und dann die Halterung für den Stromanschluß A und die Schnellanschlüsse B zur Aufhängung der Lampe aus Aluminium C an der Decke anbringen. Nachdem die Teile an der Decke montiert worden sind, die Lampe aus Aluminium C aufhängen und ausrichten. Dazu die Stahlseile D durch die entsprechenden Löcher unten im Schnellanschluß stecken und durchziehen, bis die Lampe auf gewünschter Höhe hängt. Das überschüssige Ende der Stahlseile kann abgeschnitten werden, nachdem die Lampe aus Aluminium C ausgerichtet worden ist.
- 2 - Das Stromkabel E anschließend an den Stahlseilen D entlang führen und an diesen mit den beiliegenden Schellen F befestigen. Bevor die Stromkabel E an das Klemmleiste L angeschlossen wird, das Kabel in die gerändelte Buchse G / die Rosette H führen. Das Stromkabel an die Klemmleiste L anschließen. Dabei darauf achten, dass das Stromkabel auf geeignete Weise in das Kabelklemmen I blockiert wird. Nach Wiederanschluss des Erdungskabels Ⓛ an die Verbindungsplatte A die Rosette H befestigen, indem die gerändelte Buchse G festgeschraubt wird. Den Lampenkörper aus Glas M entfernen und darauf achten, dass die lackierten Teile nicht beschädigt werden. Die Leuchtstoffröhre N installieren: sie in die Lampenfassung einsetzen und mit Sorgfalt vollständig drehen bis man ein KLICK hört.
- 3 - Die Montage des Lampenkörpers aus Glas M vervollständigen. Bei Auswechslung der Leuchtstoffröhre N den Lampenkörper aus Glas M entfernen und darauf achten, dass die lackierten Teile nicht beschädigt werden.

Wenn das flexible Außenkabel dieses Geräts beschädigt wird, muss es vom Hersteller oder seinem Kundendienst bzw. durch gleichwertiges Fachpersonal ausgewechselt werden, um gefährliche Situationen zu vermeiden.

PROCÉDURES POUR L'INSTALLATION

- 1 - Lorsque l'usage électrique est individualisé, exécutez le fixation au plafond de la plaque de branchement A et des raccords rapides B pour la suspension du diffuseur en aluminium C avec des vis et chevilles appropriées à la surface de montage. Après avoir monté correctement les parties au plafond, procédez à la suspension et à l'alignement du diffuseur en aluminium C. Pour exécuter cette opération, introduisez chaque cordelette en acier D dans le trou inférieur du raccord rapide correspondant, en les récupérant jusqu'à la hauteur établie. La partie en excès pourra être coupée après avoir vérifié l'alignement du diffuseur en aluminium C.
- 2 - Lorsqu'un tracé satisfaisant est établi, bloquez le câble d'alimentation E aux cordelettes en acier avec les gaines en dotation F. Avant de procéder à son câblage sur la borne I introduisez-le dans la douille moletée G et dans la rosace H. Exécutez les branchements électriques opportuns sur la borne I, en faisant attention que le câble d'alimentation soit bien bloqué dans les presse-câbles L. Après avoir rebranché le fil de la terre Ⓛ à la plaque de connexion A, fixez la rosace H en vissant la douille moletée G. Enlevez le diffuseur en verre M en veillant à ne pas abîmer les parties peintes. Installez le tube fluorescent N, en veillant, après l'avoir introduit dans la douille, à le tourner complètement jusqu'à entendre un CLICK!
- 3 - Complétez l'assemblage du diffuseur en verre M. Pour remplacer le tube fluorescent N, enlevez le diffuseur en verre M en veillant à ne pas abîmer les parties peintes.

Afin d'éviter des situations dangereuses, si le câble flexible externe de cet appareil est abîmé, il doit être remplacé par le constructeur ou par son service d'assistance ou bien par un personnel qualifié équivalent.

PROCEDIMIENTOS PARA LA INSTALACIÓN

- 1 - Una vez hallado el punto de salida de la conexión a red, fijar en el techo la placa de conexión A y los enganches rápidos B para colgar el difusor de aluminio C, con tornillos y tacos adecuados a la superficie de montaje. Una vez efectuado el montaje oportuno de las partes a colocar en el techo, colgar y alinear el difusor de aluminio C. Para realizar esta operación, hay que introducir cada cablocito de acero D en el agujero inferior del enganche rápido correspondiente, tirando de ello hasta alcanzar la altura establecida. La parte sobrante podrá ser cortada tras comprobar la alineación del difusor de aluminio C.
- 2 - Una vez establecido un trazado satisfactorio, vincular el cable de alimentación E a los cablecitos de acero mediante las abrazaderas de serie F. Antes de efectuar el cableo de esto sobre el tablero de bornes I introducirlo en el manguito moleteado G y en el rosetón H. Efectuar las conexiones eléctricas oportunas en el tablero de bornes I, teniendo cuidado en bloquear perfectamente el cable de alimentación en los sujetacables L. Tras reconectar el cable de toma de tierra Ⓛ a la placa de conexión A, fijar el rosetón H atornillando el manguito moleteado G. Sacar el difusor de vidrio M teniendo cuidado para no dañar las partes barnizadas. Instalar el tubo fluorescente N, sin olvidar, una vez haya sido introducido en los portalámpara, girarlo completamente y hasta oír un CLICK!
- 3 - Completar el ensamblado del difusor de vidrio M. Para sustituir el tubo fluorescente N, quitar el difusor de vidrio M teniendo mucho cuidado para no dañar las partes barnizadas.

Si el cable flexible externo de este aparato queda dañado, tiene que ser sustituido por el fabricante o bien por su servicio de asistencia, o por personal cualificado equivalente, para evitar situaciones peligrosas.

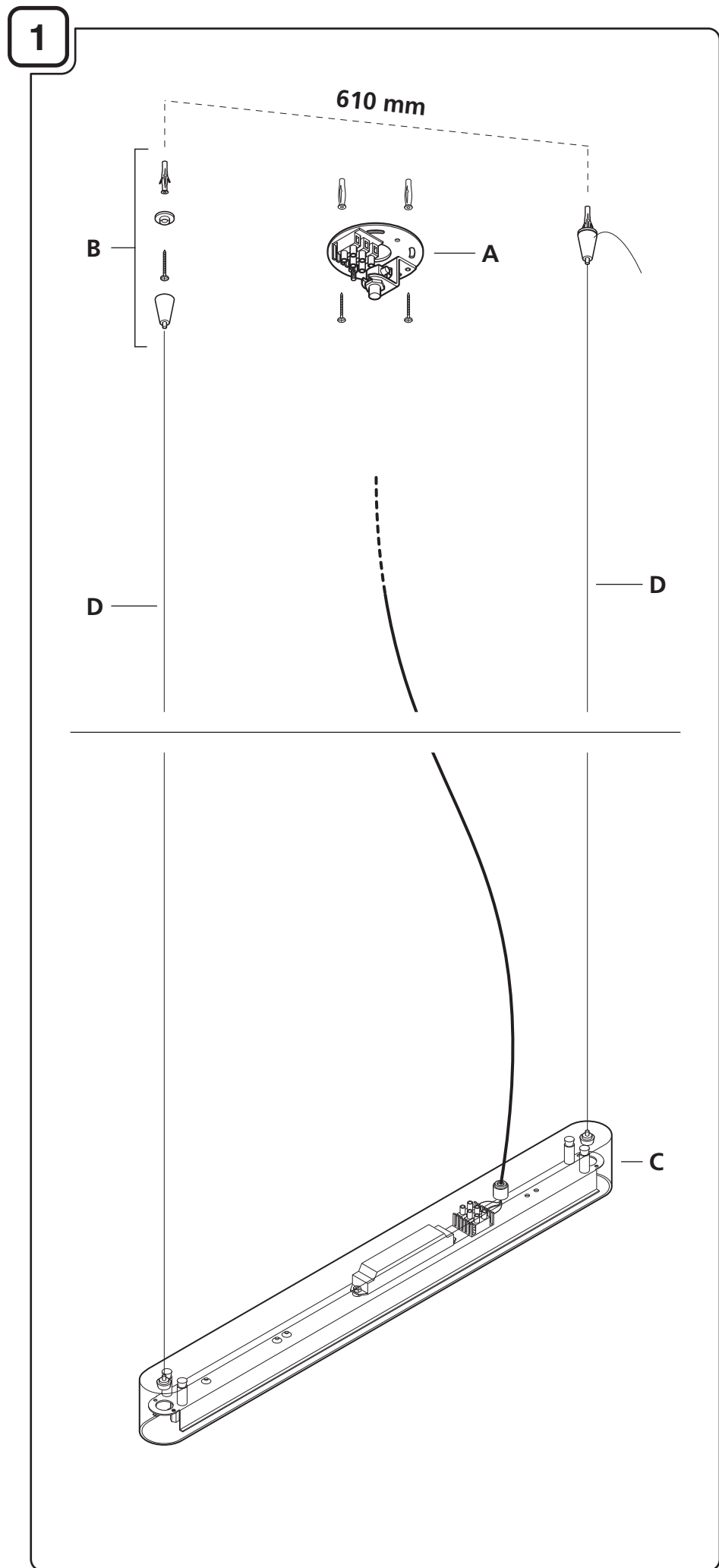

I NOSTRI APPARECCHI ILLUMINANTI SONO RISPONDENTI AI REQUISITI PREVISTI DALLE DIRETTIVE COMUNITARIE EUROPEE 2006/95 CE, 89/336 CE, 93/68 CE E SONO CONTRASSEGNA TI CON IL SIMBOLO CE. QUESTA LAMPADA DA SOSPENSIONE E' COSTRUITA IN CONFORMITA' ALLE NORME: EN 60598-2-1 (CEI 34-23) / EN 60598-1 (CEI 34-21).

OUR LIGHTNING FIXTURES MEET 2006/95 EC, 89/336 EC, 93/68 EC REQUIREMENTS AND ARE CE SYMBOL MARKED. THIS SUSPENSION LUMINAIRE IS MANUFACTURED ACCORDING TO: EN 60598-2-1 (CEI 34-23) / EN 60598-1 (CEI 34-21)



1x24W FDH G5

220-240V / 50-60Hz



ATTENZIONE! PRIMA DI EFFETTUARE QUALUNQUE OPERAZIONE SULL'APPARECCHIO, LEGGERE ATTENTAMENTE LE PRESENTI ISTRUZIONI E DISINSERIRE LA TENSIONE DI RETE.

- PRANDINA SRL GARANTISCE L'APPARECCHIO SOLO NELL'ADEGUATO RISPETTO DELLE PRESENTI ISTRUZIONI, CHE DEVONO ESSERE CONSERVATE CON CURA PER EVENTUALI INTERVENTI FUTURI. SI CONSIGLIA L'INSTALLAZIONE DA PARTE DI PERSONALE QUALIFICATO.
- L'APPARECCHIO NON DEVE ESSERE MODIFICATO. QUALSIASI MODIFICA NE INVALIDA LE CONFORMITÀ DI SICUREZZA E PUÒ RENDERLO PERICOLOSO. PRANDINA SRL DECLINA OGNI RESPONSABILITÀ SU PROPRI PRODOTTI MODIFICATI.
- LA SOSTITUZIONE DELLE SORGENTI LUMINOSE DEVE ESSERE FATTA CON UNA DELLO STESSO TIPO E DELLA POTENZA MASSIMA INDICATI NELLE PRESENTI ISTRUZIONI. PER LA PULIZIA DELL'APPARECCHIO USARE ESCLUSIVAMENTE UN PANNO SOFFICE E ASCIUTTO. NON USARE SOLVENTI A BASE ALCOLICA O DETERGENTI ABRASIVI AL FINE DI EVITARE DANNEGGIAMENTI ALLE FINITURE.
- PER EVENTUALI SOSTITUZIONI DI PARTI E RICAMBI FARE RIFERIMENTO ALL'ETICHETTA CHE INDICA IL LOTTO DI PRODUZIONE DELL'APPARECCHIO. PRANDINA SRL PROCEDERÀ ALLA RIPARAZIONE O SOSTITUZIONE DEI PROPRI ARTICOLI SOLO DOPO AVERE ACCERTATO LA NATURA DEL DIFETTO.
- NEGLI APPARECCHI CHE IMPIEGANO DIFFUSORI IN VETRO DI FATTURA ARTIGIANALE, SI POSSONO RISCOPRIRE LIEVI DIFFERENZE FORMALI E CROMATICHE TRA GLI ESEMPLARI. TALI DIFFERENZE NON SONO DA CONSIDERARSI UN DIFETTO BENSÌ L'ATTESTAZIONE CHE IL MATERIALE IMPIEGATO È VETRO ARTIGIANALE AUTENTICO.



WARNING! BEFORE OPERATING ON THE FIXTURE, READ THESE INSTRUCTIONS AND MAKE SURE THAT THE ELECTRICAL DEVICE IS SWITCHED OFF.

- PRANDINA SRL COMPANY GUARANTEES THE FIXTURE ONLY IF YOU FOLLOW APPROPRIATELY THESE MOUNTING INSTRUCTIONS, WHICH MUST BE WELL KEPT FOR POSSIBLE FUTURE CARES. WE SUGGEST THE INSTALLATION OF THE FIXTURE BY SKILLED PERSONNEL.
- THE FIXTURE MUST NOT BE MODIFIED. EACH CHANGING CANCELS THE SECURITY APPROVAL AND CAN MAKE THE FIXTURE DANGEROUS. PRANDINA SRL COMPANY DECLINES EACH RESPONSIBILITY FOR MODIFIED PRODUCTS.
- REPLACEMENT BULBS MUST BE OF THE SAME TYPE AND WATTAGE AS SPECIFIED IN THESE INSTRUCTIONS. TO CLEAN THE FIXTURE USE A SOFT AND DRY CLOTH. DO NOT USE ANY ALCOHOLIC SOLVENT OR ABRASIVE DETERGENT, AS THESE COULD DAMAGE THE FINISHING.
- FOR EVENTUAL REPLACEMENTS OF SPARE PARTS, REFER TO THE LABEL GIVING THE DATE OF PRODUCTION.
- IT IS IMPORTANT TO NOTE THAT SOME PIECES CAN VARY IN SHAPE AND COLOUR FROM ONE TO THE OTHER, AS THEY ARE HAND BLOWN GLASS. THOSE DIFFERENCES ARE NOT IMPERFECTIONS; RATHER THY GUARANTEE THAT THE GLASS IS HANDCRAFTED.



ACHTUNG! VOR JEDER OPERATION AN DER LEUCHE, LESEN SIE ZUERST DIESE ANWEISUNGEN UND DIE STROMEINSPEISUNG HAARAUSSIEHEN.

- DIE FA. PRANDINA SRL GARANTIERT FÜR DIE LEUCHTEN NUR BEI BEACHTUNG DIESER MONTAGEANLEITUNG, DIE AUFBEWAHRT WERDEN SOLLTE. ES WIRD AMPFOHLEN, DIE LEUCHE NUR VORN PERSONEN MIT DEN NÖTIGEN FACHKENNTNISSEN MONTIEREN ZU LASSEN.
- DIE LEUCHE DARF NICHT ANDERWEITIG ALS IN DER BESCHRIEBEN ALS IN DER BESCHRIEBEN ART MODIFIZIERT WERDEN. BEI JEDER ANDEREN VERÄNDERUNG VERLIERT DIE GARANTIE IHRE GÜLTIGKEIT, DAS PRODUKT KANN DANN EIN GEFAHREN-POTENTIAL DARSTELLEN.
- DIE GLÜHBIRNE DARF NUR GEGEN EINE GLEICHEN TYPS UND GLEICHEN STARKE AUSGEWECHSELT WERDEN. ZUR REINIGUNG DES GERÄTS AUSSCHLIEßLICH EIN WEICHES UND TROCKENES TUCH VERWENDEN. KEINERLEI LOSEMITTEL AUF ALKOHOLBASIS ODER ABRASIVE REINIGUNGSMITTEL VERWENDEN, UM BESCHÄDIGUNGEN AN DER FEINBEARBEITUNG ZU VERMEIDEN.
- FÜR EVENTUELLES AUSWECHSELN VON TEILEN BZW. ERSATZTEILEN BEZIEHEN SIE SICH BITTE AUF DIE ETIKETTE DIE DAS HERSTELLUNGS-DATUM ENTHÄLT. DIE FA. PRANDINA SRL LEISTET GRUNDSÄTZLICH ERST EINER GRÜNDLICHEN ÜBERPRÜFUNG DER ERSATZTES.
- ES IST WICHTIG ZU MERKEN DAB EINIGE EINZELSTÜCKE KÖNNEN VARIIEREN IN FORM UND FARBE. DA ES SICH HIER UM MIT DER HAND GEBLASENES GLAS HANDELT SIND DIESE UNTERSCHIEDE NICHT IMPERFEKT, SONDERN IST GERADE DAS BEWEIS DASS DAS GLAS MIT DER HANDMÜBIG PRODUZIERT IST.



ATTENTION! AVANT DE EFFECTUER TOUTE OPÉRATION SUR L'APPAREIL, LISEZ AVEC ATTENTION LES PRÉSENTES ET ASSUREZ VOUS D'AVOIR DÉBRANCHÉE L'ALIMENTATION ÉLECTRIQUE.

- PRANDINA SRL GARANTIT L'APPAREIL SEULEMENT SI SON USAGE EST RÉALISÉ EN CONFORMITÉ AVEC LES PRÉSENTES INSTRUCTIONS, QUI SERONT CONSERVÉES. IL EST CONSEILLE QUE L'INSTALLATION DE L'APPAREIL SOIT RÉALISÉE PAR UN PROFESSIONNEL.
- L'APPAREIL NE DOIT PAS ÊTRE MODIFIÉ. TOUT MODIFICATION ANNULE LES APPROBATIONS NORMATIVES ET PEUT RENDRE L'APPAREIL DANGEREUX. PRANDINA SRL DÉCLINE TOUTE RESPONSABILITÉ EN CAS DE MODIFICATION DES PRODUITS.
- TOUT CHANGEMENT D'AMPOULE RESPECTERA LE TYPE ET LA PUISSANCE INDIQUÉS DANS LE DESCRIPTIFS TECHNIQUE. POUR LE NETTOYAGE DE L'APPAREIL, UTILISER EXCLUSIVEMENT UN CHIFFON DOUX ET SEC. N'UTILISER AUCUN SOLVANT A BASE D'ALCOOL OU DE DÉTERGENT ABRASIF AFIN D'ÉVITER L'ENDOMMAGEMENT DES FINITIONS.
- POUR D'ÉVENTUELS REMPLACEMENT DE PIÈCES DE RECHANGE REFÉREZ A L'ÉTIQUETTE QUI REPORTE LA DATE DE PRODUCTION. PRANDINA SRL NE REMPLACERA AUCUN APPAREIL SANS EN AVOIR PU VÉRIFIER LE DÉFAUT.
- ON DOIT CONSIDÉRER QUE POUR CERTAINES ARTICLES, DANS LESQUELS ON A UTILISÉ VERRES DE FACTURE ARTISANALE, ON PEUT RELEVÉR DES PETITES DIFFÉRENCES FORMELLES ET CHROMATIQUES ENTRE LES EXEMPLAIRES. CETTE DIFFÉRENCES NE DOIVENT PAS ÊTRE CONSIDÉRÉES UN DÉFAUT, MAIS L'ATTESTATION QUE LE MATÉRIEL UTILISÉ C'EST VERRE ARTISANALE AUTHENTIQUE.



ATENCIÓN! ANTES DE INICIAR CUALQUIER OPERACION SOBRE EL APARATO, ASEGURARSE DE HABER DESCONECTADO LA TENSION ELÉCTRICA.

- PRANDINA SRL GARANTIZA EL APARATO SOLO CUANDO SE LE DA UN USO ADECUADO A LAS INSTRUCCIONES ADJUNTAS, QUE DEBEN SER CONSERVADAS CONVENIENTEMENTE. SE ACONSEJA LA INSTALACIÓN DEL APARATO POR PARTE DE PERSONAL CUALIFICADO.
- EL PRODUCTO NO DEBE SER MODIFICADO. LA INTRODUCCIÓN DE CUALQUIER MODIFICACIÓN, ANULARIA LAS PRUEBAS DE SUGURIDAD REALIZADAS Y PODRÍA CONVERTIRLO EN UN OBJETO PELIGROSO. PRANDINA SRL DECLINA TODA RESPONSABILIDAD SOBRE LOS PRODUCTOS MODIFICADOS.
- LA EVENTUAL SUSTITUCIÓN DE LA BOMBILLA DEBE EFECTUARSE CON UNA DEL MISMO TIPO Y POTENCIA MAXIMA INDICADA EN LAS INSTRUCCIONES. PARA LA LIMPIEZA DEL APARATO, USAR EXCLUSIVAMENTE UN PAÑO SUAVE Y SECO. NO USAR NINGÚN SOLVENTE A BASE DE ALCOHOLES O DETERGENTE ABRASIVO CON EL FIN DE NO DAÑAR LOS ACABADOS.
- PARA EVENTUALES SUSTITUCIONES DE PIEZAS O RECAMBIOS DEBEN HACER REFERENCIA A LA ETIQUETA DONDE SE ESPECIFICA LA FECHA DE PRODUCCIÓN. PRANDINA SRL NON PROCEDERÀ A LA REPARACIÓN O SUSTITUCIÓN DE ARTÍCULOS SIN HAYER VERIFICADO LA NATURALEZA DEL DEFECTO.
- SE DEBE DE CUALQUIER FORMA CONSIDERAR QUE EN ALGUNOS ARTÍCULOS, EN LOS QUE SON EMPLEADOS DIFUSORES EN VIDRIO DE MANUFACTURA ARTESANAL, SE PUEDEN ENCONTRAR LEVES DIFERENCIAS FORMALS Y CROMÁTICAS ENTRE LOS EJEMPLARES. DICHAS DIFERENCIAS NO SE DEBEN CONSIDERAR UN DEFECTO, SINO LA TESTIFICACIÓN QUE EL MATERIAL EMPLEADO ES CIERTAMENTE VIDRIO.

Prandina

PRANDINA SRL • VIA RAMBOLINA 29 • 36061 BASSANO DEL GRAPPA • VICENZA • ITALIA
TEL. +39 0424 566338 • FAX +39 0424 566106 • www.prandina.it • info@prandina.it

PRANDINA SRL produces with ISO 9001:2000 certified Quality Management System. Certificate No. CERT-08474-2001-AQ-VEN-SINCERT.

2

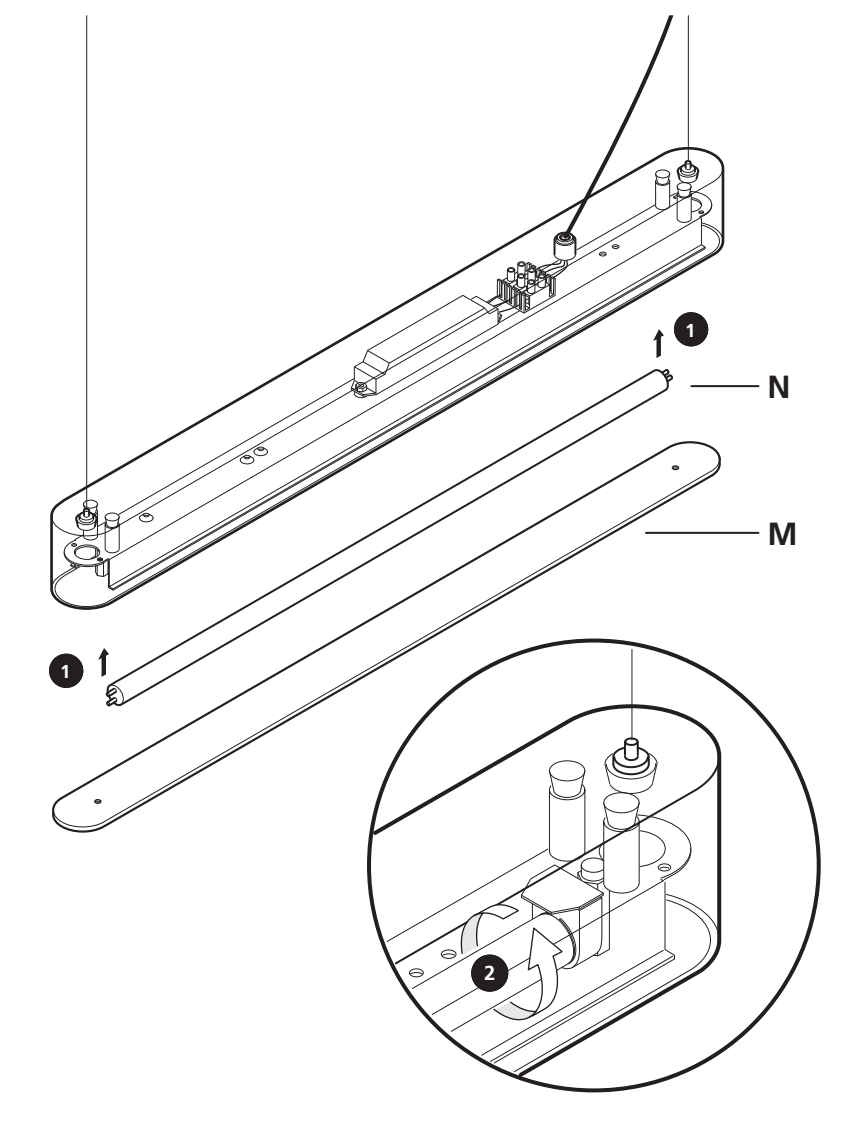
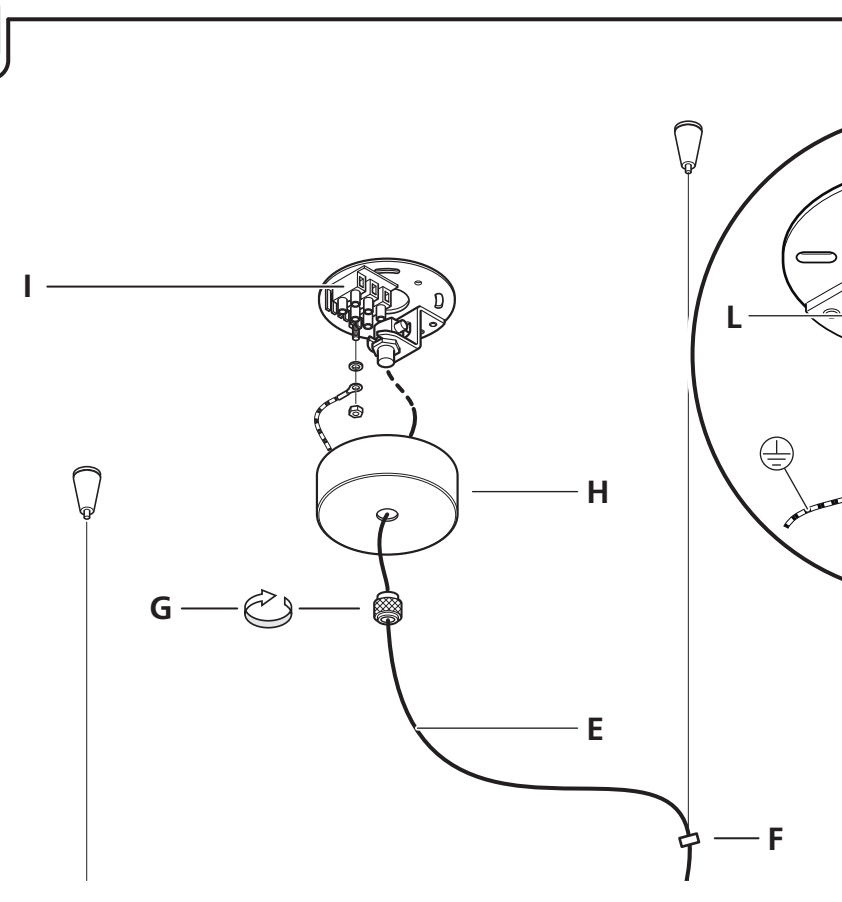

3

