

**ISTRUZIONI  
PER IL MONTAGGIO**

Unire le 3 parti del supporto centrale tramite le viti in dotazione (fig. 1).  
Infilare le 8 aste di resina negli alloggiamenti del supporto.  
Unire alle estremità le aste superiori alle inferiori e fissarle innestando a fondo gli angolari con le relative forcelle orientabili (fig. 2).  
Fissare al muro la piastra d'attacco introducendo il conduttore elettrico di linea nel foro centrale (fig. 3).  
Dopo aver fissato il telo forato alla struttura, agganciando gli occhielli alle forcelle orientabili, infilare il supporto nell'attacco a parete e bloccare la lampada avvitando a fondo la vite posta nella parte superiore del supporto (fig. 4).  
Collegare il conduttore elettrico di linea al morsetto di contatto (fig. 4), avvitare le lampadine e fissare il secondo telo diffusore.

**ASSEMBLY  
INSTRUCTIONS**

Using the four screws supplied, two upper two lower, join together the three central parts. See fig. 1.  
Insert the resin rods into the holes in the central unit and then join together with the V shaped connectors. As in fig. 2.  
Mount the fixing plate to the wall with the electric feed cable through the centre. Fig. 3.  
Attach the back sheet, with circular cut out to the four V shaped connectors.  
Fix the assembled unit to the wall fixing plate and lock into position with the grub screw on the central unit. Fig. 4.  
Connect the electric feed cable to the terminal on the central unit, fig. 4. Fit bulbs and finally, attach the front sheet to the V shaped connectors.

1

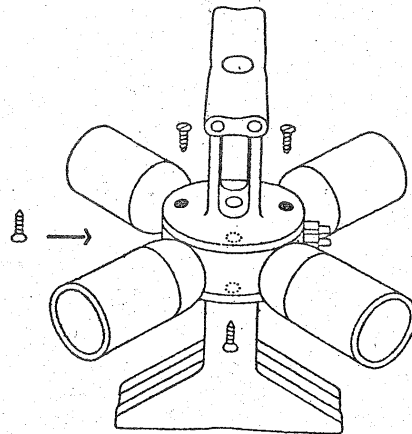

3

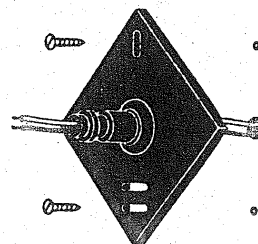

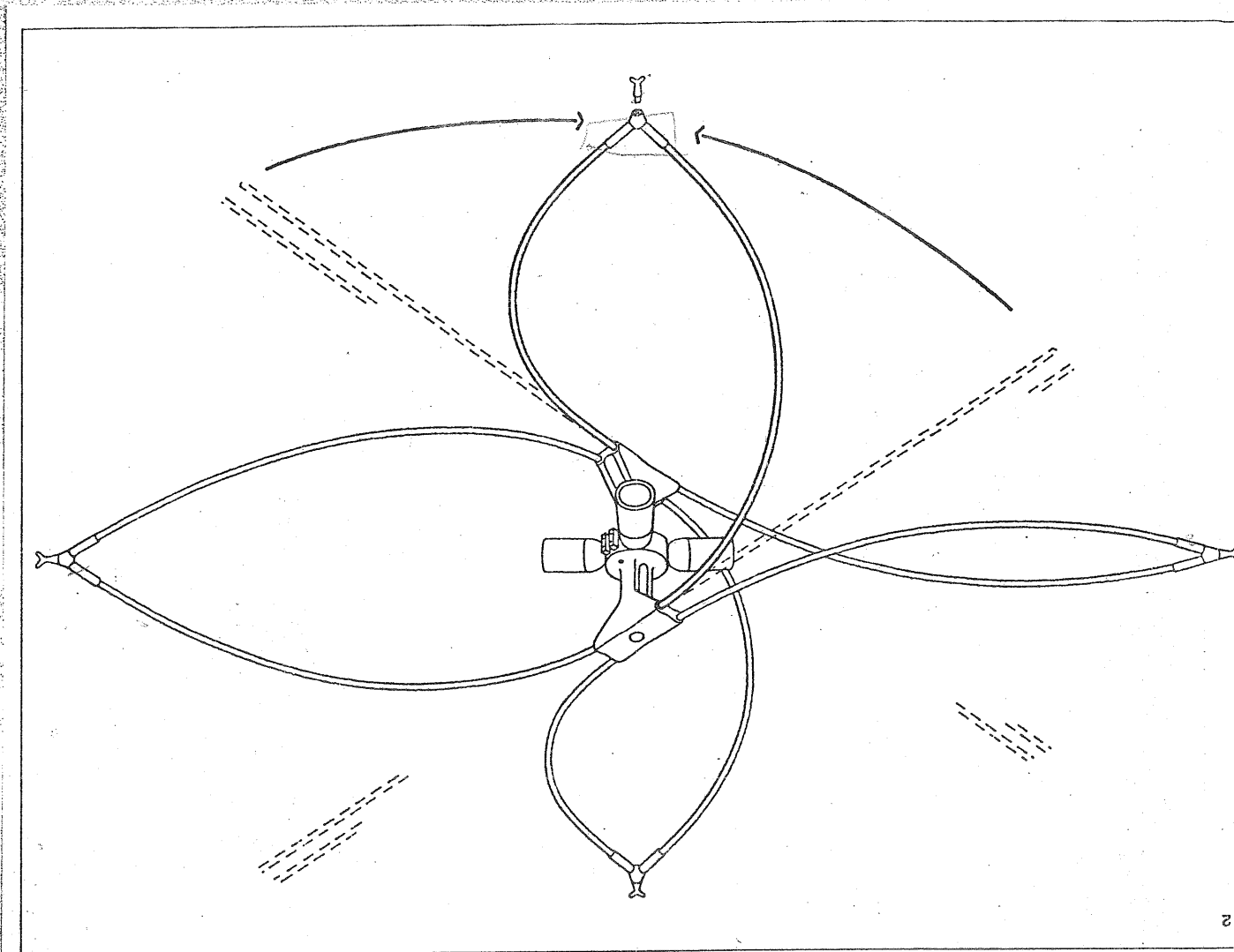

4

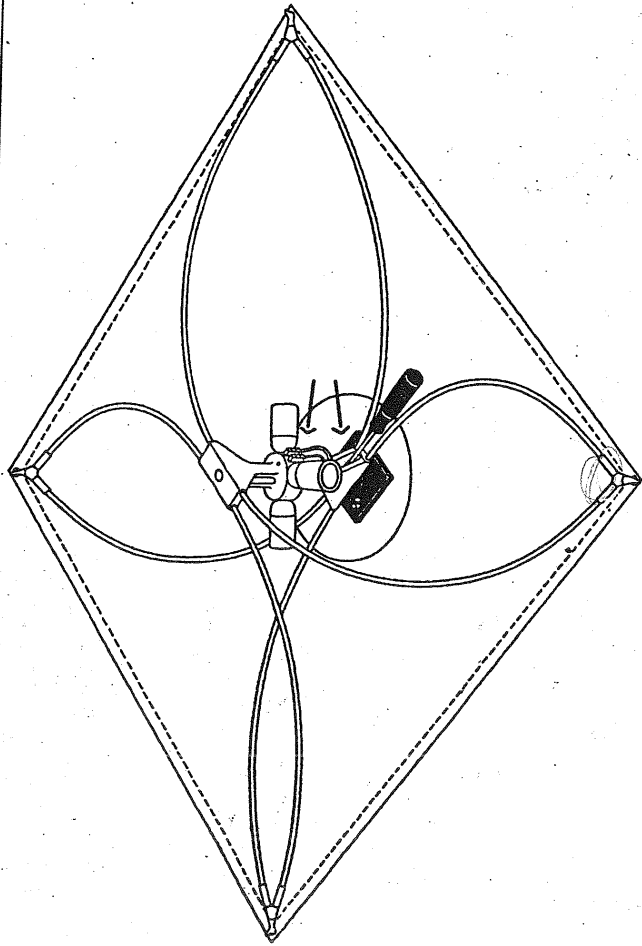

#### MONTAGEANLEITUNG

Schrauben Sie mit den beigefügten Schrauben die beiden Fassungsträgerteile zusammen (Bild 1).  
 Stecken Sie die Fiberglasstäbe in die 8 dafür vorgesehenen Löcher, dann verbinden Sie jeweils einen oberen Fiberglasstab mit einem unteren mittels der beigefügten Messinghülsen, in die Sie dann die drehbaren Gabeln einfügen.  
 Schrauben Sie die Trägerplatte fest und spannen Sie das mit dem zentralen Kreisabschnitt versehene Tuch in die Gabeln ein (Bild 2).  
 Dann schieben Sie dieses Teil über die Trägerplatte durch deren Rohr Sie bei der Montage das Anschlusskabel geführt haben (Bild 3).  
 Schrauben Sie dieses Teil mittels der radial angebrachten schwarzen Schraube fest und vergewissern Sie sich, dass diese richtig eingerastet ist (Bild 4).  
 Verbinden Sie die Anschlussleitung mit der Lusterklemme und schrauben Sie die Glühlampen (max 40/W) ein.  
 Spannen Sie das zweite Tuch in die Gabeln ein und die Leuchte ist betriebsbereit.

#### INSTRUCTIONS POUR LE MONTAGE

Joindre ensemble les 2 parties du groupe central, en visser les 2 supports (fig. 1).  
 Glisser les 8 tiges dans les trous des supports vissés à la partie centrale.  
 Joindre 2 à 2 les tiges (1 supérieure avec 1 inférieure) à l'aide de l'écrou métallique.  
 Sur chaque angle métallique introduire la petite fourchette aux 4 extrémités (fig. 2).  
 tendre la toile supérieure (celle avec un trou au centre) sur la partie supérieure de chaque fourchette.  
 Fixer au plafond ou au mur la plaque d'attache en visser la vis au centre, faisant passer le fil électrique par le centre (fig. 3).  
 On glisse toute la lampe dans la plaque d'attache jusqu'au fond, puis on revisse la petite vis du support supérieur afin qu'elle joue le rôle de cran d'arrêt dans la rainure de la plaque d'attache (fig. 4).  
 Brancher le fil électrique à la borne de contact (fig. 5).  
 On met les ampoules et place la toile inférieure (celle sans trou) de la même manière que la toile supérieure sur la partie inférieure des 4 fourchettes.